

イナバ物置 組立説明書 -105-

【はじめに】

このたびは、イナバ物置「ネクスタ」をお買い上げくださいまして誠にありがとうございました。
 私たちは、この製品の開発にあたって「良いものを安く」をモットーに、苦心して作り上げました。
 どうぞ末永くご愛用いただきますようお願い申し上げます。

なお、この製品の組み立て、ご使用にあたっての注意についてご説明いたしますので、かならずお読みください。
 組立説明書の基礎・転倒防止工事(アンカー工事)については標準的施工方法とします。
 組立説明書と異なる施工を行う場合は、予め当社にご相談ください。

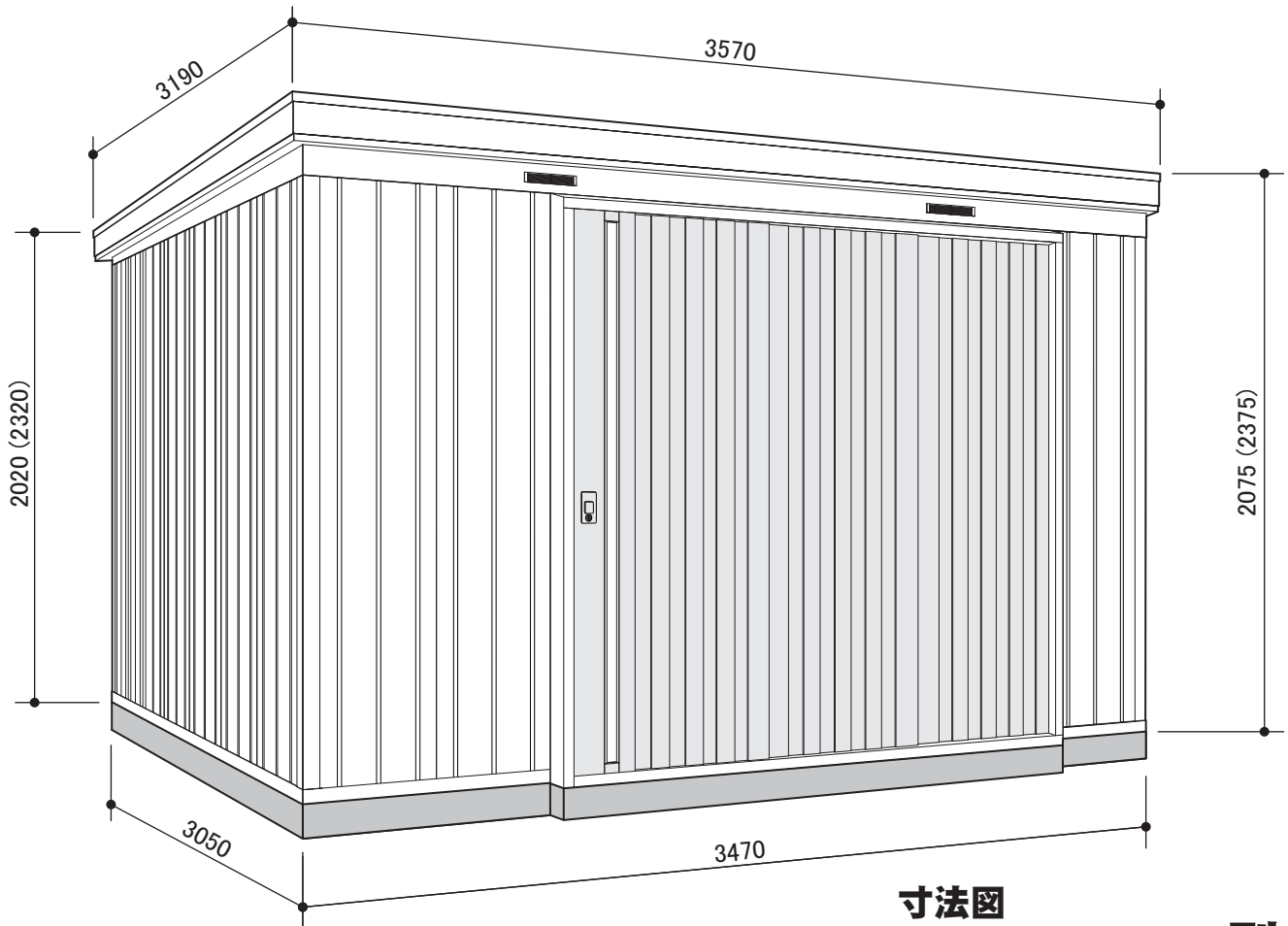

※ ()内寸法は、105H型を示す。

寸法図
NX-105S(H)型
 (単位：mm)

設置場所についての注意事項

1. 崖の縁や屋上など、安全が確認出来ない場所への設置は避けてください。
 強風により転倒、落下の危険があります。
2. 家からの雪が直接屋根に落ちて来る場所への設置は避けてください。
 変形・破損により、雨もりの原因になったり収納物に被害を与えます。
3. 家の屋根からまとまった雨水が直接屋根や壁に落ちないように配慮してください。
 雨もりの原因になります。



■梱包別部品一覧表

- イナバ物置NX-105S型の部品は、25梱包(105H型は30梱包)に分けられ下記の部品が入っております。個数と内容をご確認のうえ、組立順序に従って組み立ててください。
- 品番が白抜番号の部品には、製造番号が打ってあります。組立の時万一不具合が生じた場合は、必ずその部品の製造番号を確認のうえご連絡ください。

NX-105S型

| 梱包番号 H1-3510 | | | |
|--------------|---|--------------|-------|
| 品番 | 部 | 品名 | 数 |
| ● | 部 | 品箱 | 1 |
| | 水 | 準器 | 1 |
| | ス | バナ | 1 |
| | ネ | シ板 | 108+4 |
| | パ | ッキン付ネシ板 | 71+2 |
| | ボ | ルト | 232+6 |
| | ネ | シ板 B | 5 |
| | ア | ンカープレートE | 4 |
| | ア | ンカープレートL | 4 |
| | 屋 | 根パッキン | 8 |
| | ボ | ルトキャップN(GRI) | 28+2 |
| | ボ | ルトSUS | 2 |
| | ナ | ットSUS | 2 |
| | 平 | ワッシャーSUS | 4 |
| | S | 支柱穴ブッシュ | 3 |
| | S | 字フック | 2 |
| | 保 | 証書 | 1 |
| | 機 | 種シール | 1 |
| | 組 | 立説明書 | 1 |
| | 取 | 扱説明書 | 1 |
| | 保 | 管ケース | 1 |

| 梱包番号 H1-8014 | | | |
|--------------|---|----|---|
| 品番 | 部 | 品名 | 数 |
| 1 | 土 | 台後 | 2 |

| 梱包番号 H1-7019 | | | |
|--------------|---|-----|---|
| 品番 | 部 | 品名 | 数 |
| 3 | 土 | 台左右 | 2 |
| 5 | 根 | 太 | 3 |

| 梱包番号 H1-4224 | | | |
|--------------|---|------|---|
| 品番 | 部 | 品名 | 数 |
| 6 | 床 | パネルL | 2 |

| 梱包番号 H1-4324×4梱包 | | | |
|------------------|---|------|---|
| 品番 | 部 | 品名 | 数 |
| 6 | 床 | パネルL | 3 |

| 梱包番号 H1-8025 | | | |
|--------------|---|-------|---|
| 品番 | 部 | 品名 | 数 |
| 11 | 柱 | 後左右S | 2 |
| 12 | 柱 | 前左右S | 2 |
| 44 | 支 | 柱NS | 3 |
| 41 | 棚 | 支柱AS | 2 |
| 42 | 棚 | 支柱BNS | 2 |
| 43 | 棚 | 支柱C | 4 |

| 梱包番号 H1-8130 | | | |
|--------------|---|----|---|
| 品番 | 部 | 品名 | 数 |
| 14 | 桁 | 前 | 1 |
| 15 | 桁 | 後 | 1 |

| 梱包番号 H1-8031 | | | |
|--------------|---|-----|---|
| 品番 | 部 | 品名 | 数 |
| 25 | 鼻 | 隠し前 | 1 |
| 26 | 鼻 | 隠し後 | 1 |

| 梱包番号 H1-7036 | | | |
|--------------|---|----|---|
| 品番 | 部 | 品名 | 数 |
| 21 | 妻 | 板右 | 1 |
| 22 | 妻 | 板左 | 1 |

| 梱包番号 H1-8140 | | | |
|--------------|---|----|---|
| 品番 | 部 | 品名 | 数 |
| 23 | 母 | 屋中 | 1 |

| 梱包番号 H1-8240 | | | |
|--------------|---|----|---|
| 品番 | 部 | 品名 | 数 |
| 23 | 母 | 屋中 | 2 |

| 梱包番号 H1-7445×2梱包 | | | |
|------------------|---|------|---|
| 品番 | 部 | 品名 | 数 |
| 24 | 屋 | 根パネル | 4 |

| 梱包番号 H1-0551×5梱包 | | | |
|------------------|---|------|---|
| 品番 | 部 | 品名 | 数 |
| 31 | 壁 | パネルS | 5 |

| 梱包番号 H9-0560 | | | |
|--------------|---|--------|---|
| 品番 | 部 | 品名 | 数 |
| 71 | 壁 | 面扉枠左S | 1 |
| 72 | 壁 | 面扉枠右S | 1 |
| 73 | 壁 | 面扉鴨居 | 1 |
| 74 | 壁 | 面扉敷居 | 1 |
| 75 | 壁 | 面扉枠支柱S | 2 |
| | 部 | 品袋 | 1 |

| 梱包番号 H9-0561(0564) | | | |
|--------------------|---|----------|---|
| 品番 | 部 | 品名 | 数 |
| 33 | 壁 | 面扉正面パネルS | 1 |
| 34 | 壁 | 面扉中S | 1 |
| 35 | 壁 | 面扉前S | 1 |

↑扉の梱包は色によって
梱包番号が違います。

アーバングレー : H9-0561
ファインシルバー : H9-0564

| 梱包番号 H1-4474 | | | |
|--------------|---|-----|-------|
| 品番 | 部 | 品名 | 数 |
| 107 | 棚 | 板 | 4 4 4 |
| | 棚 | フック | 16 |

| 梱包番号 H1-2872 | | | |
|--------------|---|-----|-------|
| 品番 | 部 | 品名 | 数 |
| 77 | 棚 | 板 | 2 8 2 |
| | 棚 | フック | 8 |

NX-105H型

| 梱包番号 H1-3510 | | | |
|--------------|---|--------------|-------|
| 品番 | 部 | 品名 | 数 |
| ● | 部 | 品箱 | 1 |
| | 水 | 準器 | 1 |
| | ス | バナ | 1 |
| | ネ | シ板 | 108+4 |
| | パ | ッキン付ネシ板 | 71+2 |
| | ボ | ルト | 232+6 |
| | ネ | シ板 B | 5 |
| | ア | ンカープレートE | 4 |
| | ア | ンカープレートL | 4 |
| | 屋 | 根パッキン | 8 |
| | ボ | ルトキャップN(GRI) | 28+2 |
| | ボ | ルトSUS | 2 |
| | ナ | ットSUS | 2 |
| | 平 | ワッシャーSUS | 4 |
| | S | 支柱穴ブッシュ | 3 |
| | S | 字フック | 2 |
| | 保 | 証書 | 1 |
| | 機 | 種シール | 1 |
| | 組 | 立説明書 | 1 |
| | 取 | 扱説明書 | 1 |
| | 保 | 管ケース | 1 |

| 梱包番号 H1-8014 | | | |
|--------------|---|----|---|
| 品番 | 部 | 品名 | 数 |
| 1 | 土 | 台後 | 2 |

| 梱包番号 H1-7019 | | | |
|--------------|---|-----|---|
| 品番 | 部 | 品名 | 数 |
| 3 | 土 | 台左右 | 2 |
| 5 | 根 | 太 | 3 |

| 梱包番号 H1-4224 | | | |
|--------------|---|------|---|
| 品番 | 部 | 品名 | 数 |
| 6 | 床 | パネルL | 2 |

| 梱包番号 H1-4324×4梱包 | | | |
|------------------|---|------|---|
| 品番 | 部 | 品名 | 数 |
| 6 | 床 | パネルL | 3 |

| 梱包番号 H1-8125 | | | |
|--------------|---|-------|---|
| 品番 | 部 | 品名 | 数 |
| 11 | 柱 | 後左右H | 2 |
| 12 | 柱 | 前左右H | 2 |
| 44 | 支 | 柱NH | 3 |
| 41 | 棚 | 支柱AH | 2 |
| 42 | 棚 | 支柱BNH | 2 |
| 43 | 棚 | 支柱C | 4 |

| 梱包番号 H1-8130 | | | |
|--------------|---|----|---|
| 品番 | 部 | 品名 | 数 |
| 14 | 桁 | 前 | 1 |
| 15 | 桁 | 後 | 1 |

| 梱包番号 H1-8031 | | | |
|--------------|---|-----|---|
| 品番 | 部 | 品名 | 数 |
| 25 | 鼻 | 隠し前 | 1 |
| 26 | 鼻 | 隠し後 | 1 |

| 梱包番号 H1-7036 | | | |
|--------------|---|----|---|
| 品番 | 部 | 品名 | 数 |
| 21 | 妻 | 板右 | 1 |
| 22 | 妻 | 板左 | 1 |

| 梱包番号 H1-8140 | | | |
|--------------|---|----|---|
| 品番 | 部 | 品名 | 数 |
| 23 | 母 | 屋中 | 1 |

| 梱包番号 H1-8240 | | | |
|--------------|---|----|---|
| 品番 | 部 | 品名 | 数 |
| 23 | 母 | 屋中 | 2 |

| 梱包番号 H1-7445×2梱包 | | | |
|------------------|---|------|---|
| 品番 | 部 | 品名 | 数 |
| 24 | 屋 | 根パネル | 4 |

| 梱包番号 H1-1351×3梱包 | | | |
|------------------|---|------|---|
| 品番 | 部 | 品名 | 数 |
| 31 | 壁 | パネルH | 3 |

| 梱包番号 H1-1451×4梱包 | | | |
|------------------|---|------|---|
| 品番 | 部 | 品名 | 数 |
| 31 | 壁 | パネルH | 4 |

| 梱包番号 H9-1560 | | | |
|--------------|---|--------|---|
| 品番 | 部 | 品名 | 数 |
| 71 | 壁 | 面扉枠左H | 1 |
| 72 | 壁 | 面扉枠右H | 1 |
| 73 | 壁 | 面扉鴨居 | 1 |
| 74 | 壁 | 面扉敷居 | 1 |
| 75 | 壁 | 面扉枠支柱H | 2 |
| | 部 | 品袋 | 1 |

| 梱包番号 H9-1561(1564) | | | |
|--------------------|---|----------|---|
| 品番 | 部 | 品名 | 数 |
| 33 | 壁 | 面扉正面パネルH | 1 |
| 34 | 壁 | 面扉中H | 1 |
| 35 | 壁 | 面扉前H | 1 |

↑扉の梱包は色によって
梱包番号が違います。

アーバングレー : H9-1561
ファインシルバー : H9-1564

| 梱包番号 H1-4472×3梱包 | | | |
|------------------|---|-----|-------|
| 品番 | 部 | 品名 | 数 |
| 107 | 棚 | 板 | 4 4 2 |
| | 棚 | フック | 8 |

| 梱包番号 H1-2871 | | | |
|--------------|---|-----|-------|
| 品番 | 部 | 品名 | 数 |
| 77 | 棚 | 板 | 2 8 1 |
| | 棚 | フック | 4 |

| 梱包番号 H1-2872 | | | |
|--------------|---|-----|-------|
| 品番 | 部 | 品名 | 数 |
| 77 | 棚 | 板 | 2 8 2 |
| | 棚 | フック | 8 |

組立順序のご説明

組み立てにあたって、部品の共通性・互換性を持たせるために、取り付け穴が余分に空けてあります。相手に穴のない所はボルト締めする必要はありません。各取り付け穴は、組み立てを容易にするために余裕を持たせてあります。片寄った締め方をすると、部品が入らなかったり穴が合わない場合がありますので、この場合はネジをゆるめ調整してください。

1. 基礎施工

水盛・遺形にしたがって根伐・砂利等で地固めをし、下記のように基礎を作ります。

この説明書における基礎は、積雪荷重 $1200\text{N}/\text{m}^2$ (一般型)の標準施工図面です。設置場所や、地域の実情にあった基礎工事をしてください。

安全確保のため、転倒防止工事には充分注意してください。

■基礎施工図[単位:mm] ※a,b,cは屋根の出幅です。a=45, b=55, c=75

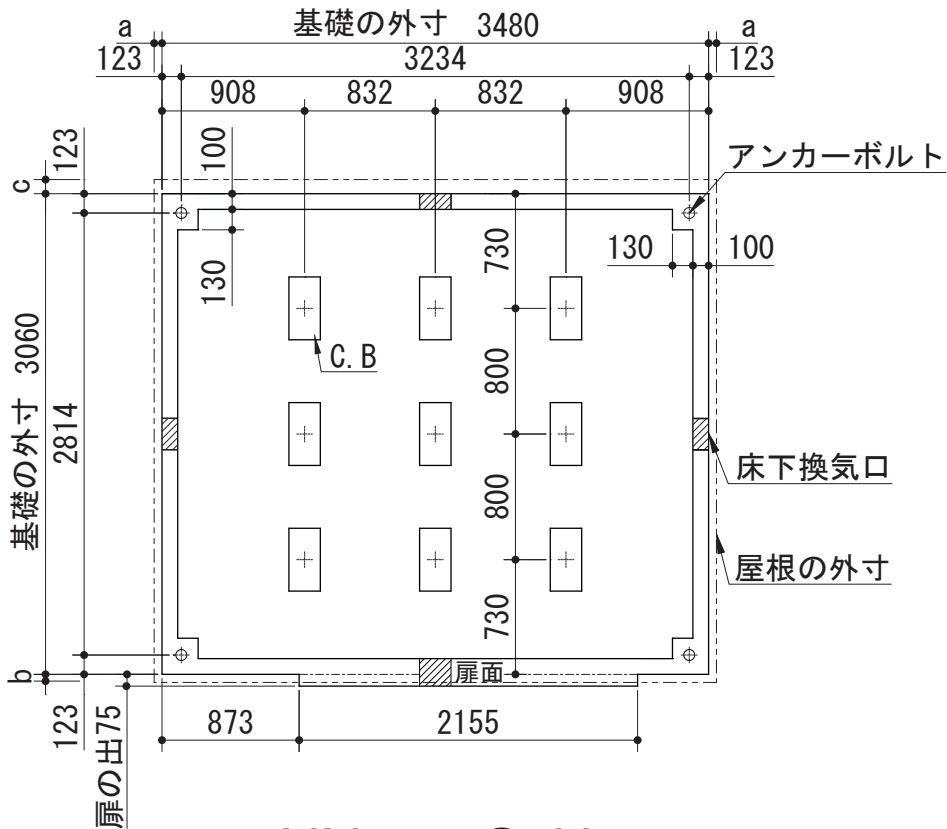

NX-105S・H

■基礎詳細図[単位:mm]

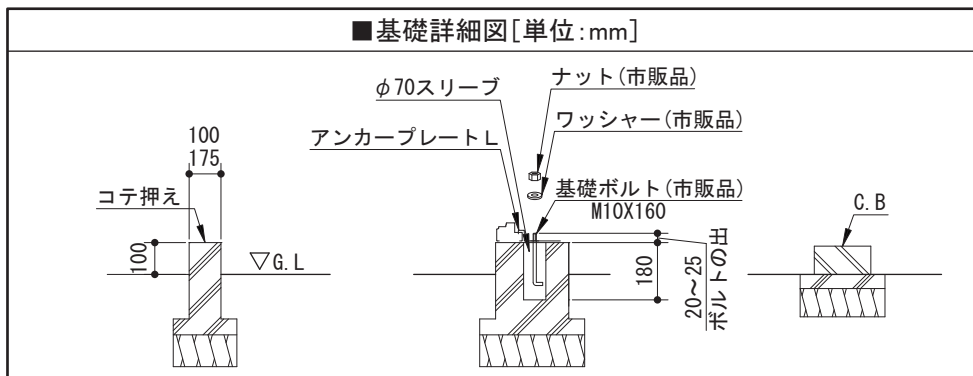

2.土台枠組

(1)土台後を基礎の上に置き、(3)土台左右をボルトで取り付けます。

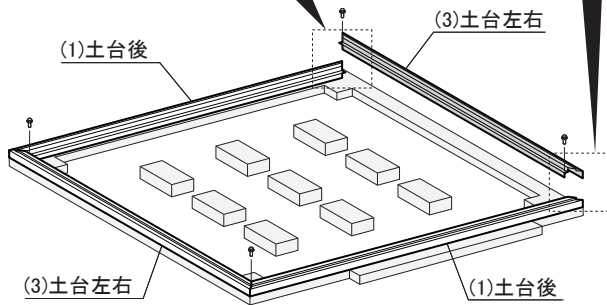
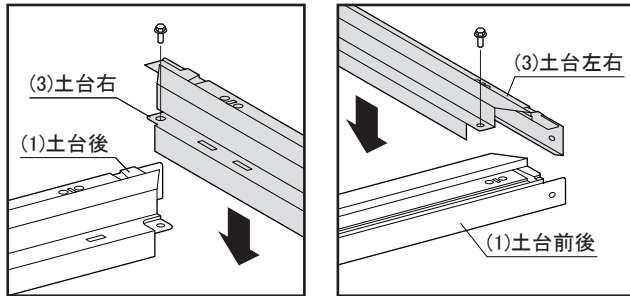

ボルト=4本

3.アンカープレートL取付

アンカープレートLのツメを土台の角穴に引っ掛けて、ワッシャーとナットで基礎ボルトに固定します。土台の水平と直角を確認して下さい。

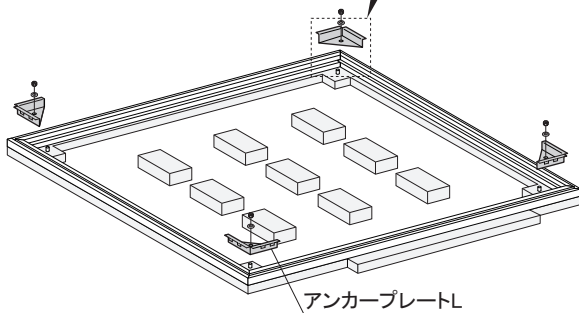
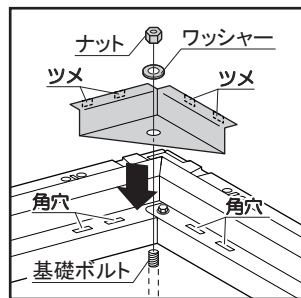

アンカー数：4ヶ所

4.根太取付

(5)根太のベロを土台前後の角穴に入れ、ボルトで取り付けます。土台の水平をもう1度確認してください。

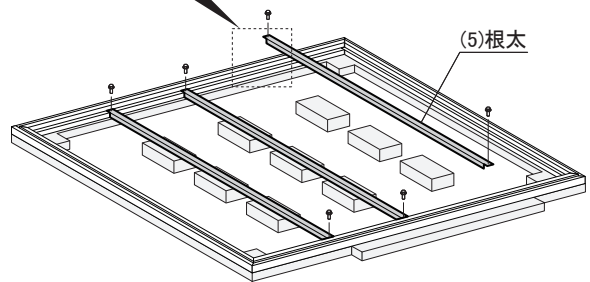
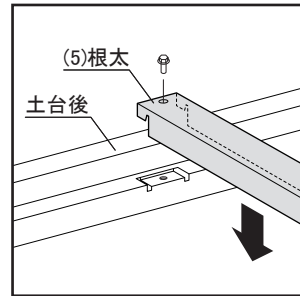

ボルト=6本

5.床パネル取付

(6)床パネルLをはめ込みます。

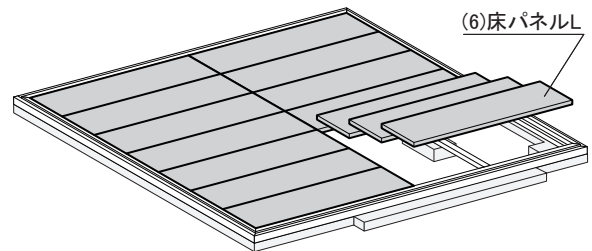

6. 柱取付

(11)柱後左右、(12)柱前左右をそれぞれ土台の4隅に差し込み、ボルトで取り付けます。

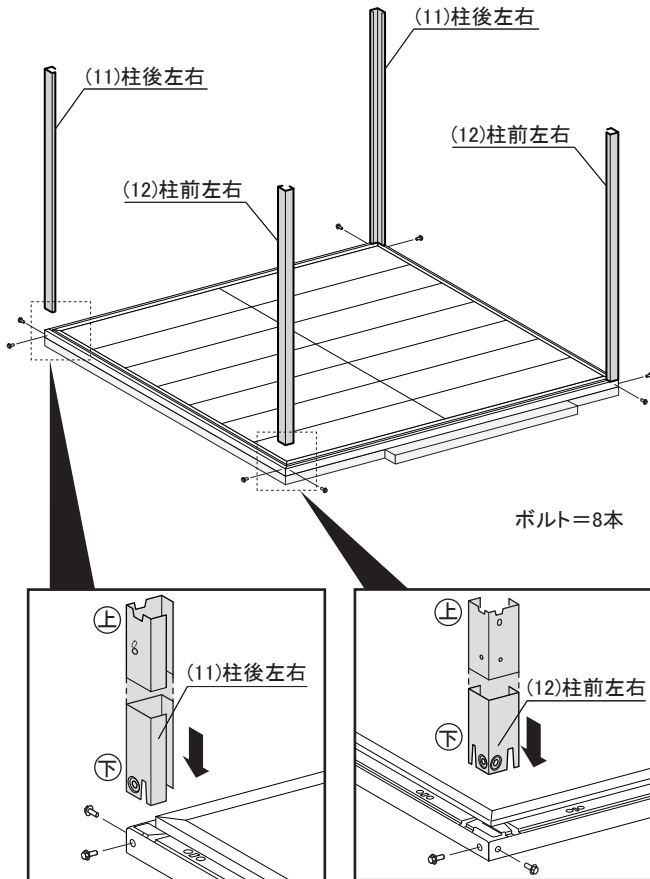

7. 桁前後取付

(14)桁前、(15)桁後のベロを柱に引っ掛け、ボルトで取り付けます。

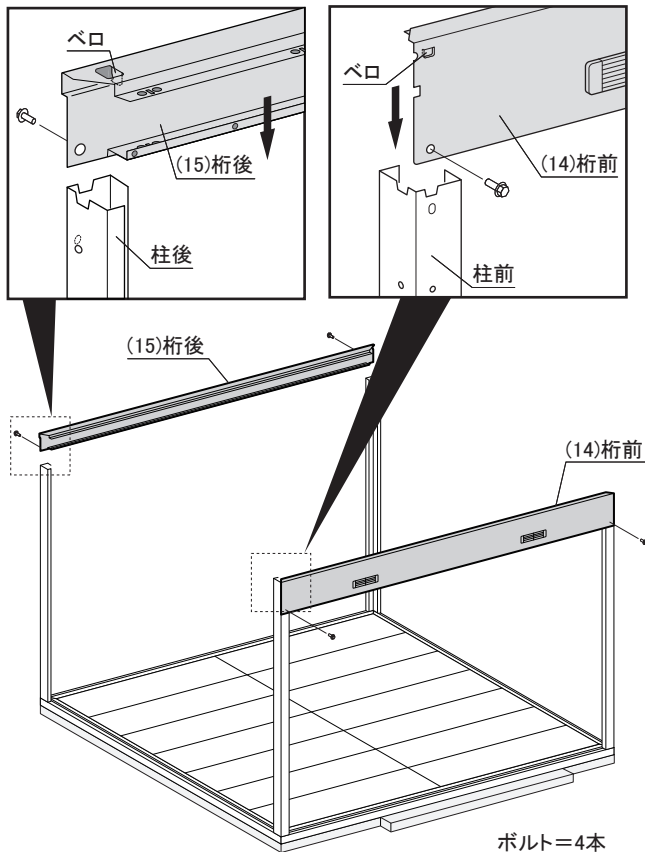

8. 妻板左右取付

(21)妻板右、(22)妻板左のベロを「7.桁前後取付」と同じ要領で柱に引っ掛け、ボルトで取り付けます。

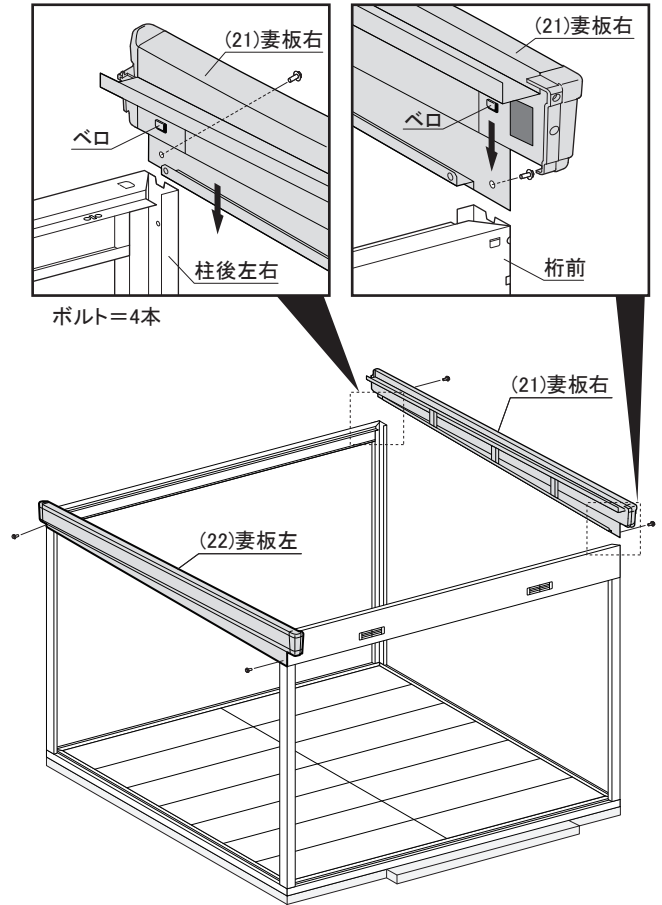

9. 母屋中取付

(23)母屋中1本を妻板左右の母屋受けにはめ込み、ボルトで取り付けます。残りの母屋中は「11.屋根パネル取付」後セットすると安全かつ容易に組み立てられます。(母屋中には上下と前後があります。)

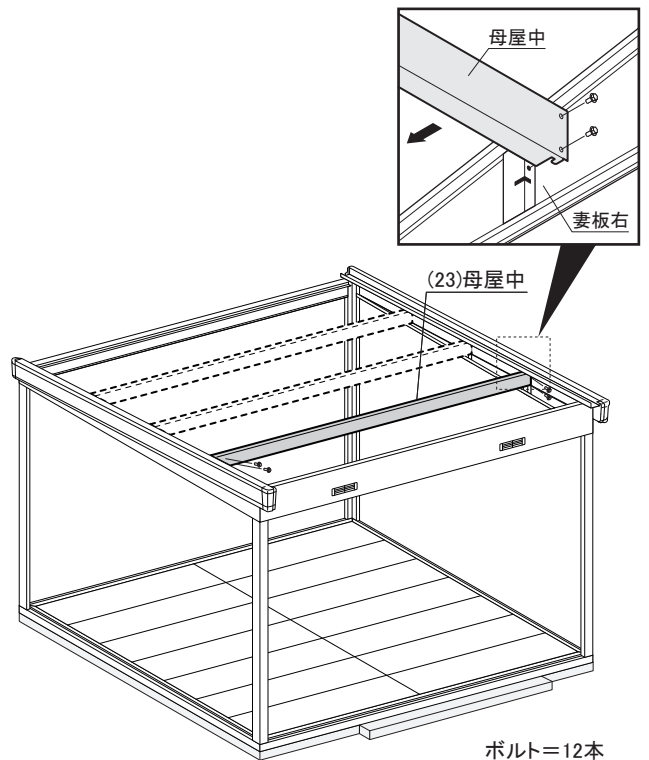

10. 壁パネル取付

(31)壁パネル4枚を下図のように内側から柱後にボルトとネジ板で取り付けます。(ゆがみや倒れの防止になります。) 下図の壁パネルの位置に別売のガラス窓等が付く場合は、壁パネルの取付は不要です。

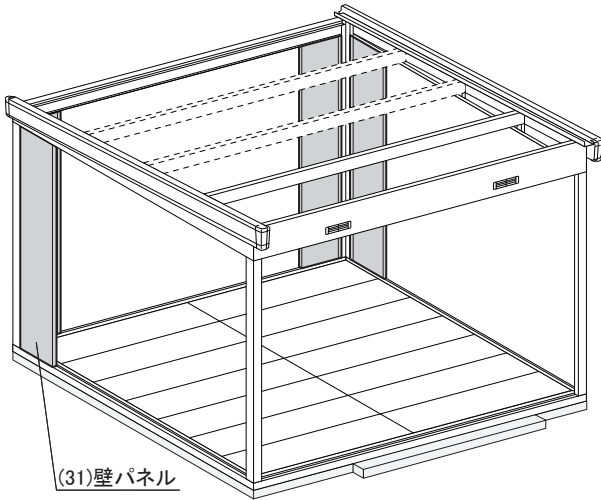

(31)壁パネル

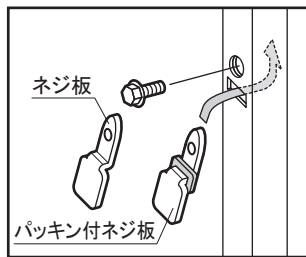
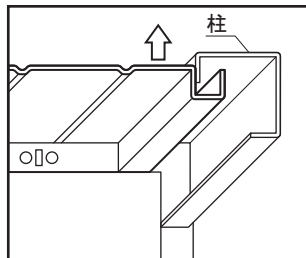
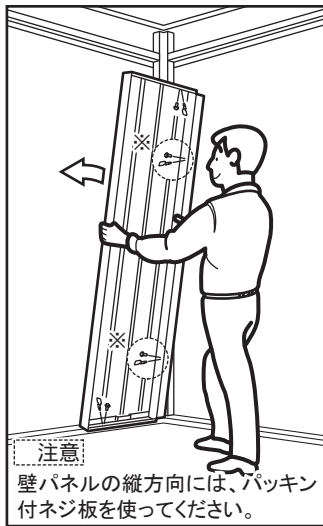

●壁パネル組合せ図

壁パネルの組立順が違いますと、棚板が付かない・雨もりがする等の原因となります。

■部以外の壁パネルは、「12.鼻隠し取付」で取り付けてください。

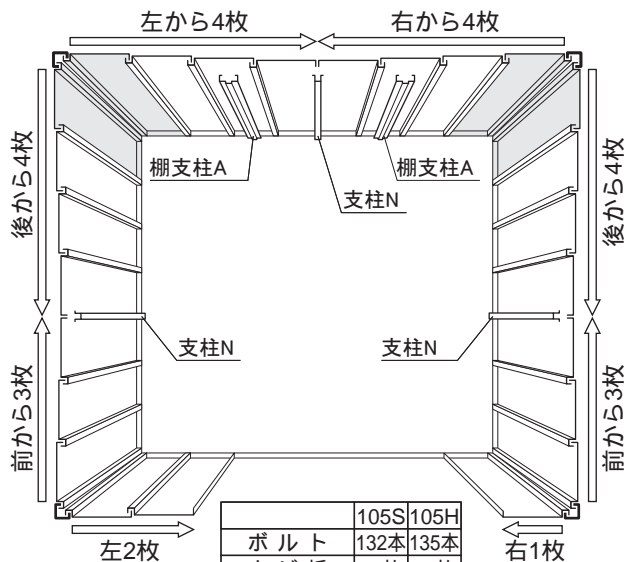

| | | |
|----------|------|------|
| | 105S | 105H |
| ボルト | 132本 | 135本 |
| ネジ板 | 64枚 | 64枚 |
| パッキン付ネジ板 | 68枚 | 71枚 |

11. 屋根パネル取付

(24)屋根パネルを妻板左からつなぎ目をかみ合せてのせ、桁前後にボルトとネジ板で取り付けます。次に母屋中をセットし、同じ要領で取り付けます。

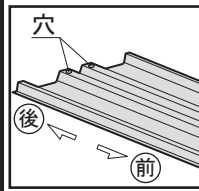

※屋根パネルには前後があります。穴のあいている方を後ろにしてください。

(24)屋根パネル

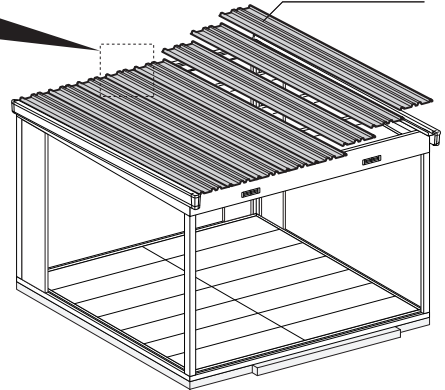

ボルト=44本
ネジ板=44枚

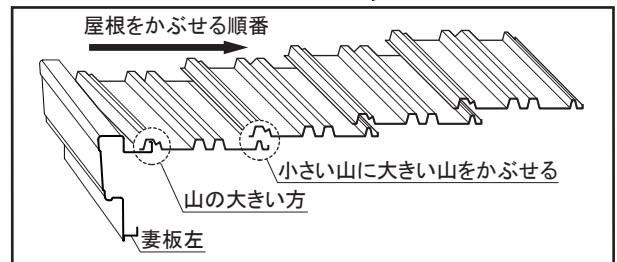

12. 鼻隠し取付

(25)鼻隠し前、(26)鼻隠し後を屋根にかぶせてボルトで取り付けます。次に(31)壁パネルを「10.壁パネル取付」の●壁パネル組合せ図に従って全て取り付けます。別売の雨といやガラス窓は、ここで取り付けます。

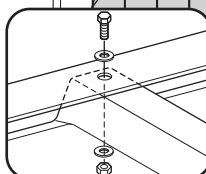
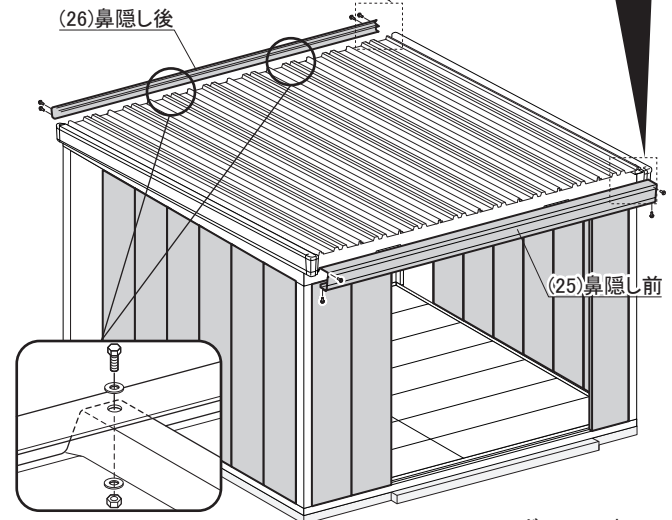
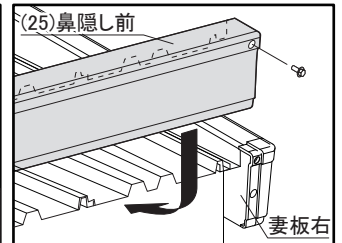
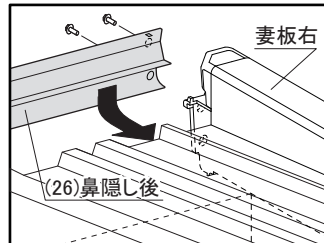

屋根後部と鼻隠し後をボルトとナットで2ヶ所留めてください。

ボルト=8本

13.屋根パッキン取付

ホコリの侵入を防ぐため、屋根パッキンを桁後と屋根パネルのつなぎ目に押し込みます。
妻板右の所は、スキマが小さいので不要です。

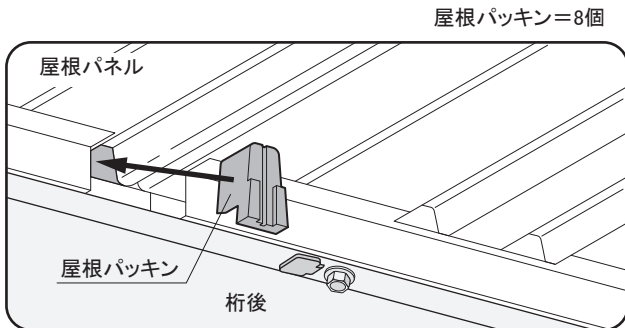

14.棚支柱取付

- ①(41)棚支柱Aの下部を土台後の角穴に差し込み、上部をボルトとネジ板Bで取り付けます。
- ②(43)棚支柱CをAの上下の角穴に差し込みます。
- ③(42)棚支柱BNをCとボルトで取り付けます。
- ④(44)支柱Nの上部をボルトとネジ板Bで取り付け、はボルトとパッキン付ネジ板で壁パネルと共締めします。

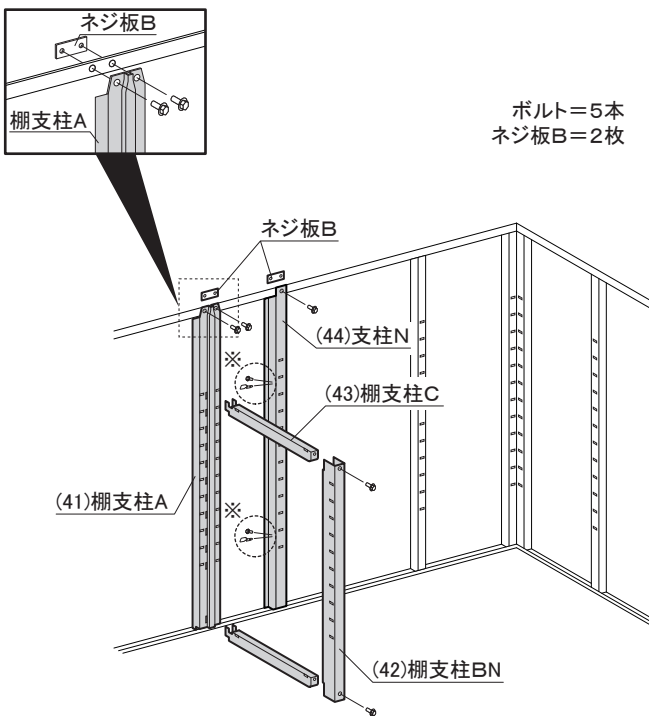

15.棚板取付

棚板の梱包に入っている棚フックを棚支柱と壁パネルに引っ掛け、棚板を取り付けます。
棚フックは、棚板の4隅に取り付けてください。

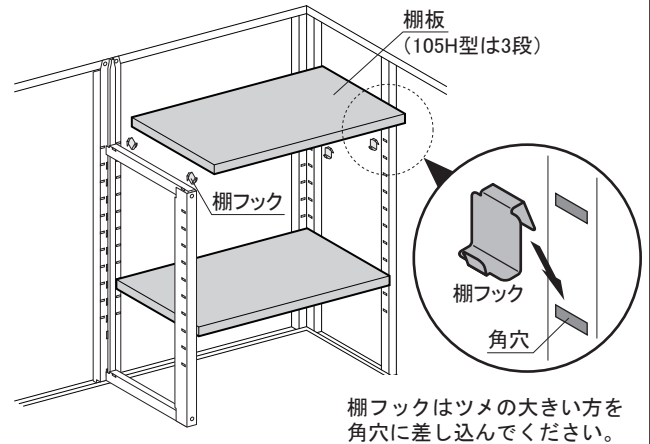

16.壁面扉取付

壁面扉部分の組立説明書は、梱包番号【H9-0560(1560)】の中に入っています。

17.完成

外に出ているボルトにボルトキャップを取り付けます。次に部品箱内の型式シールを所定の位置に貼り付けてください。保管ケースは、壁パネル内側の高さ140cmくらいの位置に貼り付けてください。
保管ケースには保証書・取扱説明書・組立説明書を入れて保管してください。



■ご使用にあたっての注意

1. この物置は、下記の強度基準で製作されています。
この基準をこえる条件でのご使用は避けてください。
 - (1)床荷重 6000N/m^2
 - (2)壁、扉の強さ 500N/m^2
 - (3)積雪荷重 (一般型) 1200N/m^2
2. 熱や湿気に弱いものの収納には特にご注意ください。
また、衣料品などはビニール袋などに入れ、密封のうえ収納してください。
3. 屋根の積雪高さが0.6mをこえないように雪下ろしをしてください。
また、建物の屋根から雪が落ちる場所への設置は避けてください。
4. 特に風当りの強い場所(高い所・崖上)に設置する場合は、転倒防止に充分注意してください。
物置は強風により、基礎からズレて転倒する恐れがありますので、必ずアンカー工事を施してください。